



Hahn KT-SV / KT-SN

Universalbänder für Kunststofftüren

F Paumelles universelles pour portes en PVC

GB Universal hinges for plastic doors

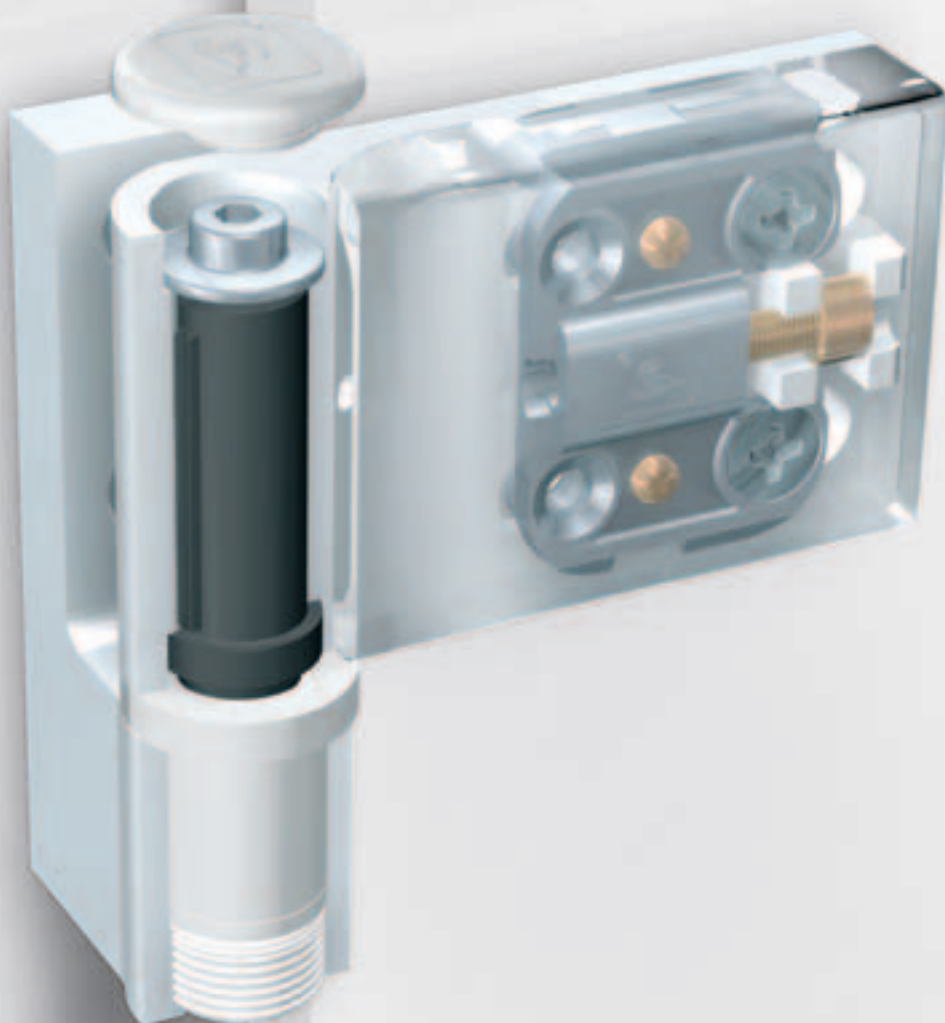

- Einbauanleitung
- Notice de montage
- Installation instructions



Einbauanleitung

Notice de montage

Installation instructions

Einstellen der Bohrlehre • Réglage du gabarit de perçage • Setting the drilling jig

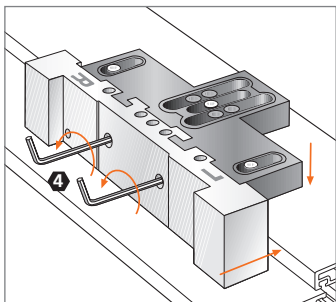

Bohrlehre für Direktverschraubung
Schrauben der Rahmenbohrplatte leicht lösen, Bohrplatte am Aufdeck anschlagen, Flügelbohrplatte auflegen und Schrauben wieder festziehen.

Gabarit de perçage pour vissage direct
Déssez légèrement les vis du gabarit pour dormant, Positionnez la plaque de perçage en butée sur le chant de l'ouvrant, Positionnez la plaque de perçage pour ouvrant et serrez les vis.

Drilling jig for direct screw connection
Slightly loosen screws of the frame drill plate, fasten drill plate to the upstand, place door drill plate, and tighten the screws again.

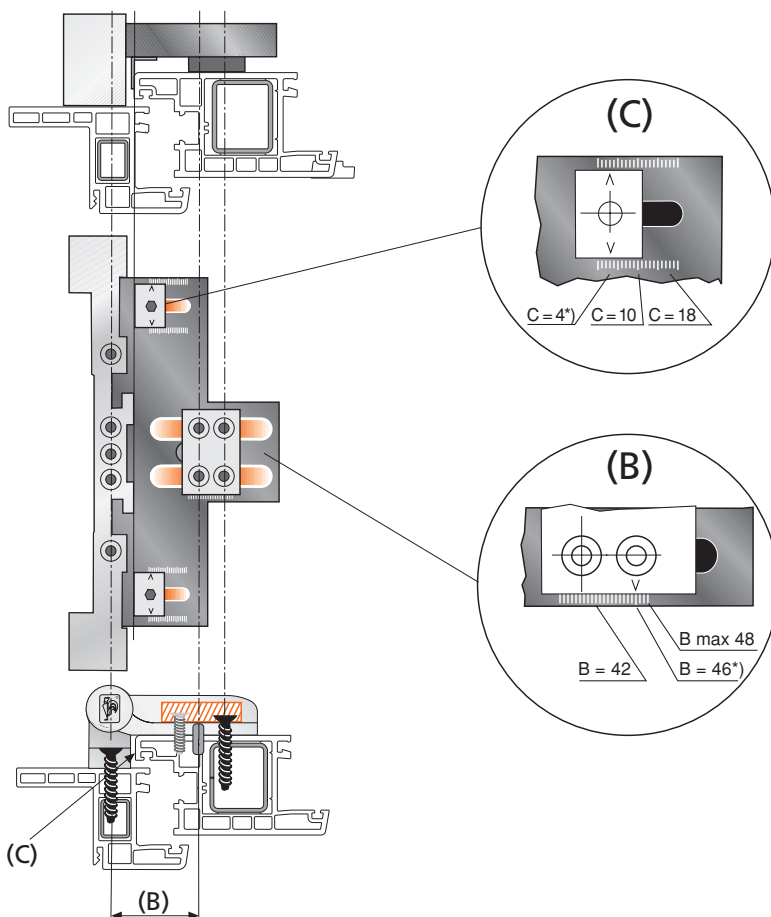

*) Werkseitige Voreinstellung
*) Préréglage en usine
*) Factory pre-set

Einstellen Maße „B“ und „C“ nach Einbauzeichnung

Réglage cotes «B» et «C» d'après le plan de montage

Adjust dimensions "B" and "C" according to installation drawing

Flügel und Rahmen bohren • Perçage de l'ouvrant et du dormant • Drill boreholes in the door and frame

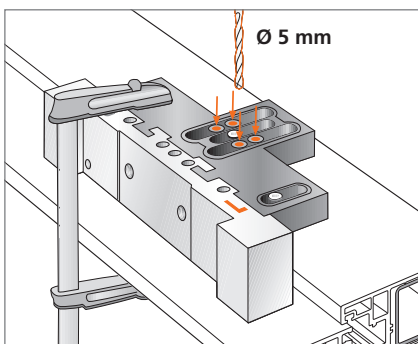

Anschlag DIN rechts/links beachten.
Veillez à la fixation par la droite/gauche.
Note left and right-hand doors.

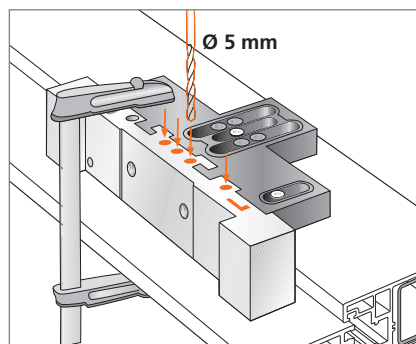

Flügelbandteil und Rahmenbandteil montieren • Montage des éléments de paumelle pour ouvrant et dormant
• Installing the hinge part for door and frame

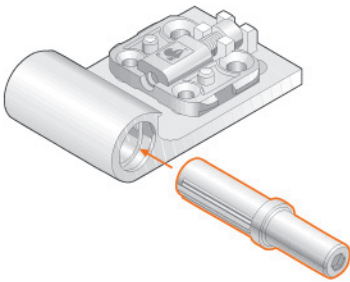

Lagerbolzen mit Markierung auf Mitte (Nullstellung) in das Flügelbandteil einschieben.

Introduisez l'axe avec marquage au milieu (Position zéro) dans l'ouvrant.

Insert bearing pin with marking to centre (zero position) in the door hinge part.

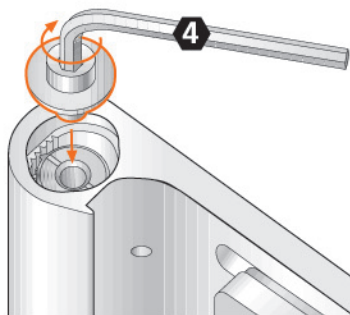
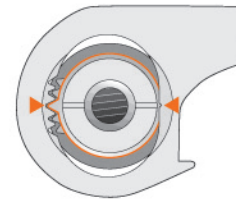

Bolzen mit Sonder-schraube fixieren (max. 4 Nm).

Fixez l'axe avec la vis spéciale (max. 4 Nm).

Secure pin with special screw (max. 4 Nm).

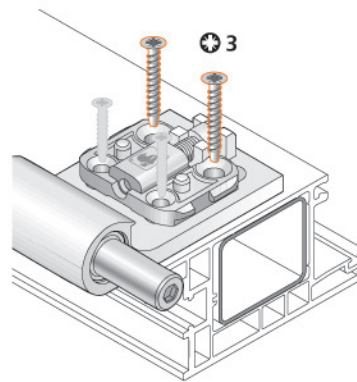

Flügelband verschrauben. Zwei Schrauben zusätzlich verwenden – falls notwendig.

Vissez l'élément de paumelle ouvrant. Utilisez deux vis supplémentaires – si nécessaire.

Screw-on door hinge. Use two screws – if necessary.

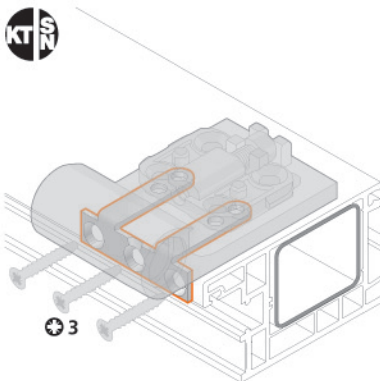

KT-SN Variante
Anschlagwinkel am Aufdeck des Flügels verschrauben.

Variante KT-SN
Fixez l'équerre du chant de recouvrement.

KT-SN model
Screw-on angle steel at the upstand of the door.

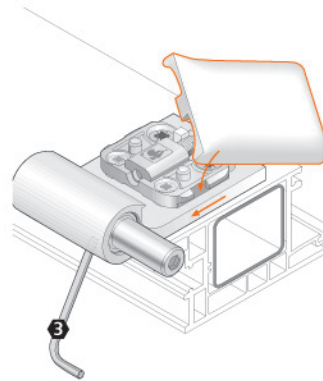

Bandabdeckung in Aussparung stecken und aufschieben. Sicherungsschraube eindrehen.

Placez le cache-vis en le faisant coulisser.

Place and slip on hinge cover in the cut-out. Screw in lock screw.

Kappe aufstecken.

Placez le capuchon.

Insert cap.

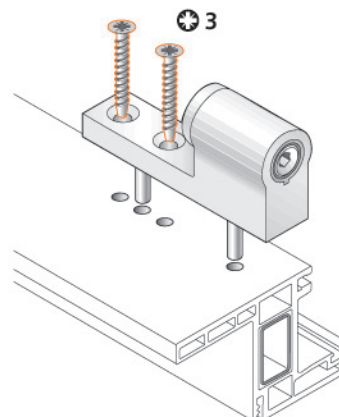
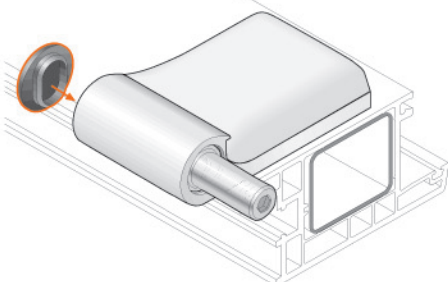

Rahmenbandteil aufsetzen und verschrauben (max. 4 Nm).

Placez et fixez l'élément dormant (max. 4 Nm).

Install hinge on frame and screw down (max. 4 Nm).



Einstellanleitung

Notice de réglage

Adjustment instructions



Dichtungsdruck einstellen • Réglage en continu de la compression du joint • Adjusting the sealing pressure

- 1 Abdeckkappe abnehmen.
Enlevez le capuchon.
Remove cap.
- 2 Sonderschraube leicht lösen.
Desserrez légèrement la vis spéciale.
Slightly loosen special screw.
- 3 Dichtungsdruck einstellen und in Position halten.
Réglez la compression du joint et maintenez-la dans la position obtenue.
Adjust sealing pressure and hold in position.

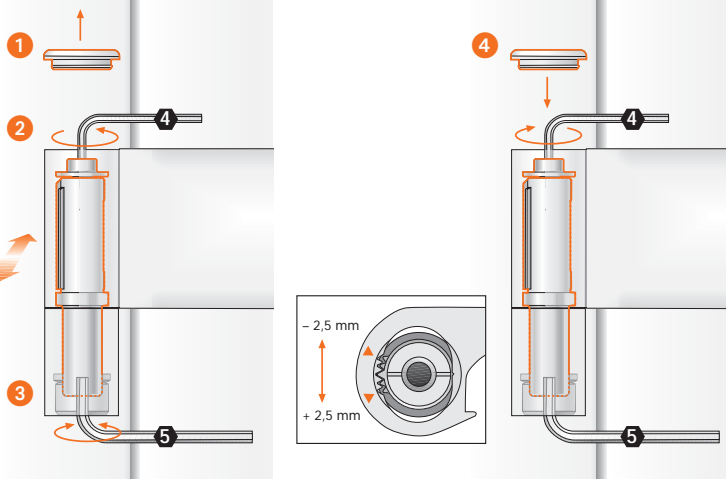

- 4 Sonderschraube festziehen (max. 4 Nm) und Abdeckkappe aufsetzen.
Serrez la vis spéciale (max. 4 Nm) et placez le capuchon.
Tighten special screw (max. 4 Nm) and slip on cap.

Horizontalverstellung • Réglage horizontal • Horizontal adjustment

- 1 Sicherungsschraube lösen.
Dévissez la vis de blocage.
Loosen lock screw.
- 2 Abdeckstück abnehmen.
Enlevez le cache-vis.
Remove cover strip.

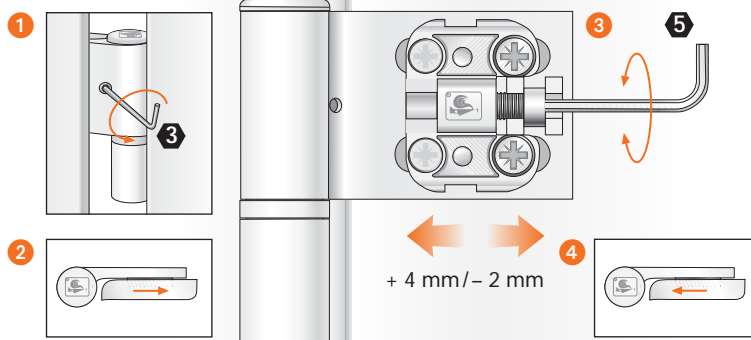

- 3 Stufenlose Verstellung
Réglage continu
Variable adjustment
- 4 Abdeckstück aufschieben und Sicherungsschraube anziehen.
Placez le cache-vis et serrez la vis de blocage.
Slip on cover strip and tighten lock screw.

Höhenverstellung • Réglage en hauteur • Height adjustment

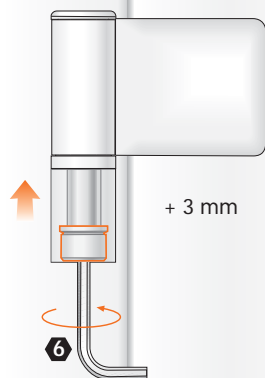

Vertikalverstellung
stufenlos + 3 mm
Réglage en hauteur
continu + 3 mm
Vertical adjustment
variable + 3 mm

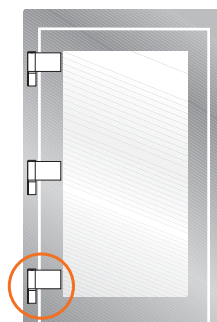

Höhenverstellung immer nur am unteren Band vornehmen – obere Bänder nur nachstellen.

Réglage à effectuer uniquement sur la paumelle inférieure – seulement réajuster les paumelles supérieures.

Carry out height adjustment only on bottom hinge – only readjust upper hinges.